

Caractéristiques Standards

- Garantie de 2 ans
- Circuit de contrôle 24V classe 2 avec transformateur 40VA pour protéger contre les courts-circuits
- Récepteur embarqué avec antenne
- Bornier de contrôle radio externe
- Écrous de came de limite de poudre en métal à faible frottement avec ensemble de fin de course de type rotatif entièrement réglable
- Poste de commande à trois boutons d'ouverture-fermeture-arrêt Nema-1
- Moteur industriel à service continu avec protection contre les surcharges
- Moteur amovible sans affecter les paramètres de limite
- Courroie trapézoïdale 5L robuste
- Embayage à friction réglable
- Système de freinage mécanique
- Frein à solénoïde recommandé pour les grandes portes (option PRO-HB)
- Chaîne à rouleaux #50 et pignons sur le dernier entraînement
- Roulements à billes de précision 3/4" lubrifiés et scellés de façon permanente sur l'arbre de la poulie
- Roulements à billes 1" lubrifiés et scellés de façon permanente sur l'arbre d'entraînement final
- Palan à chaîne d'urgence avec interrupteur électrique pour le fonctionnement manuel
- gardien de la chaîne
- Montage à gauche ou à droite (doit spécifier au moment de la commande)
- Poids à l'expédition 100 lb
- Cuit au four sur un fini gris foncé
- N-1 photocellules Nice inclus pour les portes jusqu'à 24' de large
- Chaîne manuelle pour arbre de porte jusqu'à 16' inclus; plus de 16' \$4/pied de porte



Avant de Commander un opérateur PRO-H, fournissez Nice l'information suivante:

- Hauteur de la porte
- Largeur de la porte
- Type de porte
- Force (CV)
- Voltage/Phase
- Dispositifs de sécurité
- Dimensions de la clé et de l'arbre de la porte
- Montage d'installation monophasé (gauche ou droite, monture sur rideau ou mural)
- Options pour circuit de contrôle (voir page 7- page 8)

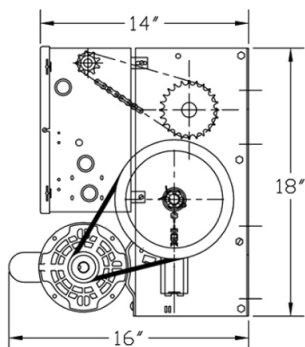
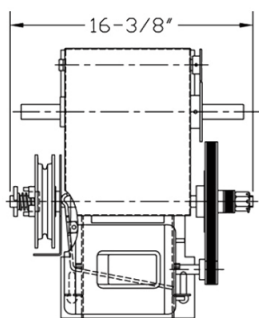

WALL MOUNT

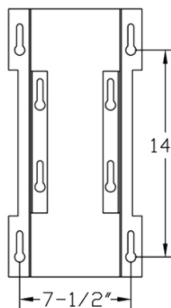

BRACKET MOUNT

